

Vorago®

BLUETOOTH HEADPHONES 200



Guia rápida / Quick guide

Te invitamos a registrar tu producto y gozar de los beneficios, registra tu compra en nuestra página web y participa de las promociones en:

We invite you to register your product and enjoy the benefits. Register your purchase on our website and participate in promotions at:



www.vorago *live* .com

Queremos escucharte

01 (33) 3044 6666

COMUNICATE CON NOSOTROS

We want to hear you

+ 52 (33) 3044 6666

CALL US

Síguenos:

Follow us:



PRECAUCIONES Y ADVERTENCIAS

- Ajusta el volumen del sonido de tus auriculares a un volumen apropiado. Una exposición prolongada y continua al sonido elevado en exceso puede dañar el sistema auditivo de forma irreversible.
- Por tu seguridad, nunca uses los auriculares mientras conduces bicicletas, motocicletas o automóviles; ya que dificultan el que escuches sonidos externos, aumentando el riesgo de sufrir un accidente.
- Evita derramar líquidos sobre tu dispositivo, pueden ocasionar un mal funcionamiento del mismo.
- El uso de este dispositivo en condiciones diferentes a las normales puede ocasionar descargas eléctricas.

CONOCE TU DISPOSITIVO

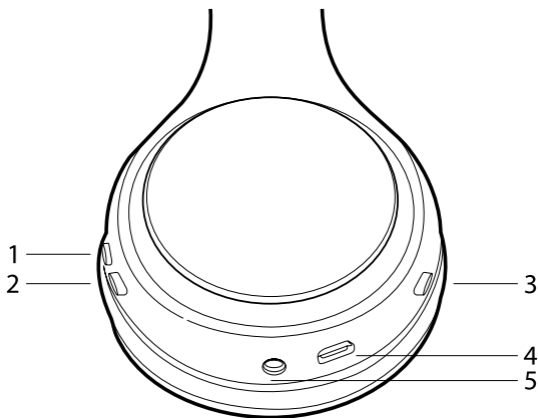

Número	Función del botón
1	Toque corto: Siguiete canción. Toque largo: Baja volumen
2	Toque corto: Retrocede canción. Toque largo: Sube volumen
3	Encendido. Reproduce / Pausa
4	Puerto de carga
5	Jack de 3.5 mm para uso alámbrico

INSTRUCCIONES DE USO

Antes de comenzar a utilizar el dispositivo, debes cargarlo completamente y conectar el dispositivo con un teléfono o dispositivo compatible.

Carga de la batería

Este dispositivo cuenta con una batería Interna recargable incorporada. No intentes extraer la batería del dispositivo, ya que se puede dañar el dispositivo.

1. El auricular emitirá un pitido intermitente y flash indicador rojo cuando la batería está baja y requiere recargar.
2. Conecta la clavija de carga del cable Micro USB a la toma de carga del auricular.
3. Conecta el otro extremo del cable USB a un cargador.
4. El indicador luminoso rojo se enciende indicando que el dispositivo se está cargando.
5. La luz roja del Indicador se apaga cuando el auricular está correctamente cargado (aproximadamente 1-2 horas)
6. Para cambiar el modo: mantenga pulsado el botón Volumen + y Volumen - al mismo tiempo.
7. Para utilizar los audífonos alámbricamente conecte el cable al Jack 3.5 mm y el otro extremo a su reproductor de música. No es necesario tener carga en la batería de los audífonos para esta opción.

SINCRONIZACIÓN

Como Parear tu dispositivo BT

Para encender el dispositivo, pulsa el botón de encendido durante 5 segundos, no soltar la tecla hasta que la luz azul se enciende y/o luces rojas y azules parpadeen esto indica que el auricular está en modo de emparejamiento. Ahora puede utilizar su teléfono móvil para conectarte a el dispositivo. Nota: Solo es posible emparejarlo con 1 solo dispositivo a la vez.

Para parrear un dispositivo distinto al originalmente pareado apague el BT del dispositivo previamente pareado y busque en su nuevo reproductor de música el HPB-200 y siga las instrucciones de uso previas.

- Consulta el manual de usuario de tu dispositivo para activar el BT y ponerlo en modo de detección. Si el dispositivo solicita una contraseña Ingresar 0000.

El led Azul del dispositivo se encenderá. Esto indicara que está conectado y en funcionamiento.

- Una vez vinculado puedes reproducir música directamente desde tu dispositivo.
- Distancia máxima entre dispositivos es de 10m sin barreras

OPERACIÓN DEL ACCESORIO

- Una vez sincronizado su dispositivo vía BT reproduzca su contenido favorito en su dispositivo y presione el botón o hasta alcanzar el volumen deseado. Puede ajustar el volumen también desde su reproductor.
- Usted puede cambiar de canción con un toque rápido a los botones (1) Y (2)
- La operación del dispositivo, las funciones del manos libres y control de volumen en equipos, reproductores, celulares y tablets están sujetas a la compatibilidad con el dispositivo y el sistema operativo del mismo.

LOCALIZACIÓN DE AVERÍAS

Si tus auriculares no funcionan en absoluto:

- Asegúrate de que cuenten con la batería suficiente para poder enlazarse correctamente con tu equipo transmisor (smartphone, reproductor de audio, laptop, etc.).
- Verifica que tu equipo transmisor se encuentre encendido y funcionando.
- Verifica que en tus audífonos y tu equipo transmisor este habilitado el transmisor BT.

FICHA TÉCNICA

Potencia RMS (watts)	10 mW
Rango de frecuencia	20 Hz - 20 kHz
Sensibilidad	113 - 3dB (at1KHz / 1mW)
Rango de frecuencia (mic)	30 Hz - 16 kHz
Sensibilidad (mic)	-58dB \pm 2dB
Impedancia	32 Ω
Conector	Conexión BT, micro USB, SD
Alcance / BT Wireless	10 m
Diámetro de bocinas	40 mm
Batería	Li-Polymer (3.7 V 200 mAh)
Peso	180 g

WARNING

- Do not use this device at high volume, it can injure your ears
- For your safety, never use headphones while driving. It is more difficult for external sounds to be heard, as well as the risk of an accident.
- Avoid spilling liquids on your device, they can cause a permanent damage.
- The use of this device in conditions other than normal can cause electric shocks.

KNOW YOUR HEADPHONES

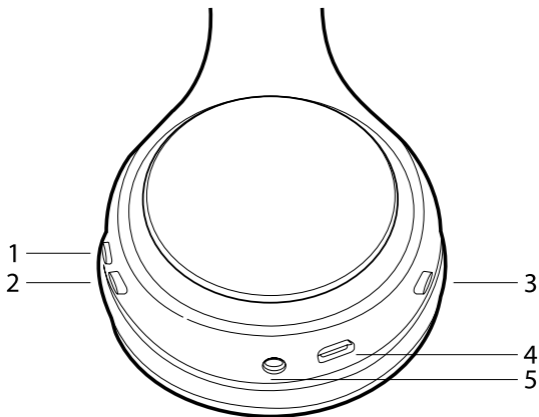

Número	Función del botón
1	One touch: Next song. Long touch: Low volume
2	One touch: Rewind song. Long touch: Upload volume
3	Turn off / Turn on. Play / Pause
4	Charging port
5	3.5 mm jack for wired use

HOW TO USE

Plug Micro USB into headphone charging port and connect the other side with USB wall charging adapter or computer. LED indicator turns red while charging, and off when fully charged. (Headphone reminds you battery low when the battery power is below 15%)

3.5mm jack for AUX mode don't need the headphones to be charged. Connect AUX cable to mobile phone or computer. The headset must be power off to enter AUX mode.

Functional Operation

Power on: Press and hold button 3 seconds under the device is off (the red and blue led light will flash, you will hear voice promote "power on and pairing," at the same time), enter to the pairing mode freely.

Play/pause: Press button to pause when it is playing, then press again to play.

volume up: long press button

volume down: long press button

previous track: click button

next track: click button

Mode : Long press Volume + and Volume- button at the same time.

Power off: Press and hold button 4 seconds when headset is in standby or working mode. (voice prompt “power off” with 2 seconds LED light)

BT CONNECTION

1. Press and hold the MFB for 3 seconds until the headphone powers on and enters pairing mode automatically after 5s. LED indicator flashes blue and red alternately. (Headphone powers off after 5 minutes if no Bluetooth connected)

2. Activate Bluetooth on your phone (or other devices) and set it to search for new devices.

iPhone Settings > Bluetooth > On

Android Settings > Bluetooth > Search for devices

NOTE: Menus may vary by different

3. Select “HPB-200”

If necessary, enter four zeros (0000) for pass code and accept connection. Once successfully paired, the headphone LED indicator flashes blue.

- Wired connection Use the included audio cable to connect.

TROUBLESHOOTING

1. The indicator blinks red quickly (interval 2S) or continuously?
It means that the battery is low. Please charge the headphone as soon as possible!
2. Cannot boot?
It means that the battery is low. Please charge the headphone as soon as possible!
3. No indicator when charging?
There may be no charge instructions for the first few minutes. If the battery is completely exhausted or charged for the first time after not being used for a long period, but the indicator glows red to indicate the charging state after a while.
4. Bluetooth headphone is without sound?
 - Make sure Bluetooth headphone is switched on.
 - Make sure the music sound output is the Bluetooth device (HPB-200).
 - Make sure the Bluetooth headphone and the phone are paired and connected successfully.
 - Make sure the distance between Bluetooth headphone and cellphone is no more than 10 meters/ 32.8ft away.
 - Make sure your phone is within the range of signal and without external interference.
 - Make sure your phone is not connected to other devices.

- Verifica que tu equipo transmisor se encuentre encendido y funcionando.
- Verifica que en tus audífonos y tu equipo transmisor este habilitado el transmisor BT.

5. There is no sound in the headphone when in wired connection?

Make sure you insert correct 3.5mm audio cable and connect successfully. Note that the headphone buttons and microphones do not work when wire the headphone. Make sure cell phone is in normal working condition and without damage.

6. Bluetooth connection is not successful?

Make sure both the headphone and cell phone Bluetooth devices are turned on.

Make sure the headphone enters Bluetooth pairing mode (the indicator blinks blue)

Try to ignore the previous connected Bluetooth devices and empty the Bluetooth list. Search the device again.

TECHNICAL SPECIFICATION

RMS Power	10 mW
Frequency	20 Hz - 20 kHz
Sesitivity	113 - 3dB (at1KHz / 1mW)
Frequency (MIC)	30 Hz - 16 kHz
Sesitivity (MIC)	-58dB ±2dB
Impedance	32 Ω
THD	Conexión BT, micro USB, SD
BT Wireless range	10 m
Speaker diameter	40 mm
Battery	Li-Polymer (3.7 V 200 mAh)
Weight	180 g

Garantía Limitada de Productos

Los Equipos y/o Accesorios Vorago están cubiertos por una garantía limitada por el tiempo indicado en la tabla de vigencia anexa, contando a partir de la fecha de adquisición, contra cualquier defecto de fabricación y funcionamiento, siempre y cuando hayan sido utilizado bajo condiciones normales de uso durante el periodo de la garantía y para lo cual fue fabricado. Vorago garantiza al comprador la ausencia de anomalías en lo referente a los materiales.

PRODUCTOS	VIGENCIAS
Equipos, Tablets, Celulares, Audio, Teclados, Mouse, Redes y Accesorios	12 Meses
Monitores *Excepto en Panel (Display de Pantalla) para el cual sólo será de 12 meses.	36 Meses*

Póliza de garantía

Importante: Favor de leer y llenar esta póliza de garantía y sellarla en la tienda en la compra del producto.

Producto: Audifonos bluetooth	
Modelo: HPB-200	Sello del distribuidor
Marca: Vorago	
Número de serie:	
Número de factura:	
Fecha de entrega:	

Responsabilidades

La responsabilidad total de Vorago consistirá en reparar o reemplazar el producto, incluida la mano de obra y refacciones, sin ningún costo para el comprador cuando se devuelva al punto de venta, presentando esta Póliza de Garantía debidamente llenada y sellada por el establecimiento donde se adquirió el producto o copia del Comprobante o Recibo o Factura, en el que consten los datos específicos del producto objeto de la compraventa, en los cuales se especifica la fecha de compra, para verificar los tiempos dentro de Garantía. Vorago podrá utilizar piezas nuevas, restauradas o usadas en buenas condiciones para reparar o reemplazar cualquier producto, sin costo adicional para el consumidor. En el caso de Equipos y/o Accesorios que no tengan reparación, se generará el cambio por un producto similar o de características superiores. La presente Garantía cubre los gastos de transportación del producto que derive de su cumplimiento; los cuales serán atribuibles directamente al proveedor del producto.

En todo producto de reemplazo se renovará el periodo original de la garantía. Vorago se rige bajo las normas internacionales de fabricación de los productos.

Cómo obtener respaldo de la garantía

Los reclamos de garantía son procesados a través del punto de venta, durante los primeros 15 días posteriores a la compra, siempre y cuando cumplan con los requisitos. Los reclamos de garantía que no puedan ser procesados a través del punto de venta y toda inquietud relacionada con el producto adquirido deberán ser enviados con la guía prepagada por Vorago a la dirección de las oficinas centrales de Vorago en Francisco Villa No. 3, Col. San Agustín, C.P. 45645, Tlajomulco de Zúñiga, Jalisco, México.

Salvo en situaciones de fuerza mayor o caso fortuito, el tiempo de reparación en ningún caso será mayor a 30 días naturales contados a partir de la fecha de recepción del equipo en Vorago.

Exclusiones

Esta garantía no es válida en los siguientes casos:

- a) Cuando el producto se hubiese utilizado en condiciones distintas a las normales.
- b) Cuando el producto no hubiese sido operado de acuerdo con el instructivo de uso que se le acompaña.
- c) Cuando el producto hubiese sido alterado o reparado por personas no autorizadas por parte de Vorago.

Vorago no ofrece ninguna otra garantía expresa para este producto.

Para hacer válida la garantía, así como la adquisición de partes, componentes, consumibles y accesorios

Para hacer válida una garantía debe de enviarnos la siguiente información al correo:

garantias@voragolive.com

- 1.- Modelo y color
- 2.- Falla de producto
- 3.- Ticket o factura de compra (Digitalizado)
- 4.- Su Domicilio con C.P., Teléfono y Nombre completo.

Disponibles en el establecimiento donde se adquirió el producto y/o en nuestras oficinas centrales:

Vorago, S.A. de C.V.
Francisco Villa No. 3
Col. San Agustín, C.P. 45645
Tlajomulco de Zúñiga, Jalisco, México.
Tel. 01 (33) 3044 6666

Importador:
Vorago, S.A. de C.V.
Francisco Villa No. 3
Col. San Agustín, C.P. 45645
Tlajomulco de Zúñiga, Jalisco, México.
Tel. 01 (33) 3044 6666

Limited Product Warranty

Vorago Equipment and /or Accessories are covered by a limited warranty for the time indicated in the annexed validity table, counting from the date of acquisition, against any manufacturing and operation defect, provided they have been used under normal conditions of use during the warranty period and for which it was manufactured. Vorago guarantees the buyer the absence of anomalies regarding the materials.

PRODUCTS	VALIDITY
PC, Tablets, Cell phones, Audio, Keyboards, Mouse, Networks and Accessories	12 Months
LCD Monitor * Except in Panel (Screen Display) for which it will only be 12 months.	36 Months*

Guarantee Policy

Important: Please read and complete this warranty policy and seal it in the store when purchasing the product.

Product: Bluetooth Headphones	
Model: HPB-200	Dealer stamp
Brand: Vorago	
Serial number:	
Invoice number:	
Delivery date:	

Responsibilities

The total responsibility of Vorago will be to repair or replace the product, including labor and parts, at no cost to the buyer when it is returned to the point of sale, presenting this Guarantee Policy duly completed and stamped by the establishment where it was purchased. the product or copy of the Receipt or Receipt or Invoice, in which the specific data of the product object of the sale, in which the date of purchase is specified, to verify the times within the Guarantee. Vorago may use new parts, restored or used in good condition to repair or replace any product, at no additional cost to the consumer. In the case of Equipment and /or Accessories that do not have repair, the change will be generated by a similar product or with superior characteristics. This Guarantee covers the transportation expenses of the product derived from its fulfillment; which will be directly attributable to the supplier of the product.

In all replacement products, the original warranty period will be renewed. Vorago is governed by international standards for the manufacture of products.

How to obtain warranty support

Guarantee claims are processed through the point of sale, during the first 15 days after the purchase, as long as they meet the requirements. Guarantee claims that can not be processed through the point of sale and any concerns related to the product purchased should be sent with the prepaid guide by Vorago to the address of the Vorago headquarters in Francisco Villa No. 3, Col. San Agustín, CP 45645, Tlajomulco de Zúñiga, Jalisco, Mexico.

Except in situations of force majeure or fortuitous event, the repair time in no case will be greater than 30 calendar days from the date of receipt of the equipment in Vorago.

Exclusions

This guarantee is not valid in the following cases:

- a) When the product had been used in conditions other than normal.
- b) When the product has not been operated in accordance with the instructions for use that accompany it.
- c) When the product has been altered or repaired by unauthorized persons by Vorago.

Vorago does not offer any other express warranty for this product.

To make the guarantee valid, as well as the acquisition of parts, components, consumables and accessories

To validate a guarantee, the following information must be sent to the email:

garantias@voragolive.com

- 1.- Model and color
- 2.- Product failure
- 3.-Ticket or purchase invoice (digitized)
- 4.-Your Address with CP, Telephone and Full Name.

Available in the establishment where the product was purchased and / or in our central offices:

Vorago, S.A. de C.V.
Francisco Villa No. 3
Col. San Agustín, C.P. 45645
Tlajomulco de Zúñiga, Jalisco, México.
Tel. 01 (33) 3044 6666

Importador:
Vorago, S.A. de C.V.
Francisco Villa No. 3
Col. San Agustín, C.P. 45645
Tlajomulco de Zúñiga, Jalisco, México.
Tel. 01 (33) 3044 6666



www.voragolive.com