

Vorago®

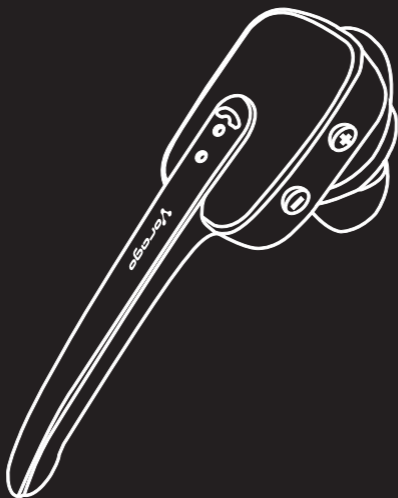

BLUETOOTH **HANDS FREE 300** Manual

Por favor lee este manual antes de usar el producto

Vorago[®]
es tecnología

Gracias por elegirnos como
tu marca de tecnología.

Te invitamos a registrar tu producto y gozar de los beneficios, registra tu compra en nuestra página web y participa de las promociones en:

<http://www.voragolive.com/registro/>



www.voragolive.com

01 800 7VORAGO
867246

Síguenos en:



PRECAUCIONES Y ADVERTENCIAS

- No utilices este dispositivo a volumen alto, puede dañar tu oído y podría ocasionar un accidente mientras conduces u operas maquinaria.
- Evita derramar líquidos sobre tu dispositivo, pueden ocasionar un mal funcionamiento del mismo.
- El uso de este dispositivo en condiciones diferentes a las normales puede ocasionar descargas eléctricas.
- Las piezas del auricular son magnéticas, materiales metálicos pueden ser atraídos a los auriculares. No coloques tarjetas de crédito ni otros medios de almacenamiento magnéticos cerca del dispositivo, ya que la información almacenada en ellos puede dañarse.
- Advertencia: Utiliza únicamente los cargadores aprobados para este dispositivo. El uso de cualquier otro tipo de cargadores o baterías puede anular la garantía, y puede resultar peligroso.
- Cuando desconectes el cable de alimentación tire del conector y no del cable.

La operación de este equipo está sujeta a las siguientes dos condiciones: 1.-Es posible que este equipo o dispositivo no cause interferencia perjudicial. 2.- Este equipo o dispositivo debe aceptar cualquier interferencia. Incluyendo la que le pueda causar su operación no deseada.

CONOCE TU DISPOSITIVO

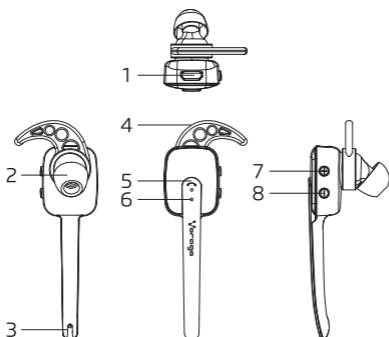

Número	Nombre
1	Puerto Micro USB de Carga
2	Auricular
3	Micrófono
4	Sujetador
5	Botón Multifunción
6	Indicadores LED
7	Control de Volumen + / Siguiente Canción
8	Control de Volumen - / Canción Anterior

INSTRUCCIONES DE USO

Antes de comenzar a utilizar el auricular, debes cargarlo completamente y conectar el auricular con un teléfono o dispositivo compatible.

Carga de la Batería

Este dispositivo tiene una batería interna recargable incorporada. No intentes extraer la batería del dispositivo, ya que se puede dañar el dispositivo.

1. El auricular emitirá un pitido intermitente y flash indicador rojo cuando la batería está baja y requiere recarga.
2. Conecta la clavija de carga del cable USB a la toma de carga del auricular.
3. Conecta el otro extremo del cable USB a un cargador.

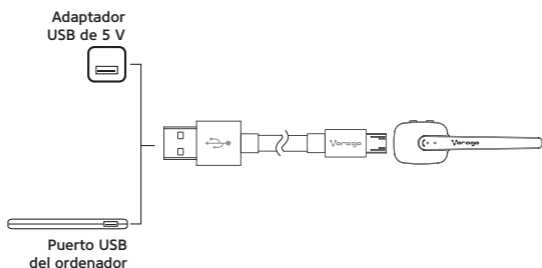

4. El indicador luminoso rojo se enciende indicando que el dispositivo se está cargando.

5. La luz roja del indicador se apaga cuando el auricular está completamente cargado (aproximadamente 1-2 horas)

Sincronización

Como parrear tu dispositivo

Para encender el dispositivo, pulsa la tecla Multifunción (5) durante 4 segundos o hasta que se escuche “Power On”, no soltar la tecla Multifunción (5) hasta que las luces rojas y azules parpadean esto indica que el auricular está en modo de emparejamiento. Ahora puedes utilizar su teléfono móvil para conectarte a los auriculares.

- **Conexión:** Consulta el manual de usuario de tu dispositivo para activar el Bluetooth y ponerlo en modo de detección. Si el dispositivo solicita una contraseña ingresar 0000.
- **Contestar / Llamar:** Presiona la tecla Multifunción (5) para responder rápidamente a tu llamada.
- **Rechazar llamada:** Mantén presionada la tecla Multifunción (5) durante 2 a 3 segundos o hasta que se escuche un tono que significa que la llamada ha sido rechazada.

- **Fin de llamada:** Pulsa la tecla Multifunción (5) durante la llamada para desconectar.
- **Control de volumen:** Pulsa el botón + para aumentar y - para disminuir el volumen a tu gusto.
- **Control de la música:** Mientras la música esta en reproducción mantén pulsado el botón de volumen + para escuchar la siguiente canción, pulsa el botón volumen - para escuchar la canción anterior.
- **Reproducir / Pausa:** Pulsa la tecla Multifunción (5) para detener la música, pulsa de nuevo para reanudar la música.
- **Función estéreo:** para escuchar música en estéreo, conecta el auricular secundario al conector micro USB del auricular principal y úsalo en tu otro oído.

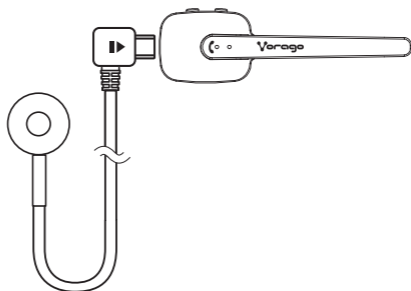

- **Vuelve a marcar el último número:** Cuando está en modo de espera, presiona la tecla Multifunción (5) por varios segundos para volver a marcar la última llamada.
- **Marcación por voz:** Cuando está en modo de espera, presiona la tecla Multifunción (5) dos veces para usar la marcación por voz. Pulsa la tecla Multifunción (5) dos veces para cancelarla.
- **Dictado:** Abre en tu dispositivo la aplicación que permite el dictado y mientras está en modo de “Escucha” generalmente representado por un micrófono puedes dictar hablando de forma clara y normal mientras aparecen las palabras dictadas en la captura.
- **Conexión a múltiples dispositivos:**
 1. Apaga el Bluetooth del primer dispositivo pareado.
 2. Sigue los pasos de la sección de emparejamiento, para emparejar el dispositivo.
 3. Una vez conectado con el segundo dispositivo, enciende la función Bluetooth de primer dispositivo pareado y selecciona conectarse a BTE-300. Ahora los 2 dispositivos estarán conectados al mismo tiempo.
- **Apagar el auricular:** Mantén pulsada la tecla Multifunción (5) por 3 segundos hasta que las luces azules y rojas parpadean en este punto el auricular está apagado.

LOCALIZACIÓN DE AVERÍAS

En caso de dificultades en la conexión por favor asegúrate de que la función Bluetooth está activada en el teléfono y se encuentra dentro de los valores recomendados del dispositivo, el auricular está cargado y encendido y vinculado y conectado con el dispositivo de teléfono.

Descripción de problemas	Causa	Solución
El dispositivo no enciende	La batería está agotada	Cargar la batería hasta que se cargue completamente
El dispositivo no carga	El dispositivo se necesita reiniciar	Sostén el botón Multifunción por 3 segundos para reiniciar el producto
	El cargador no está conectado correctamente	Asegúrate que el cargador esté conectado correctamente
No se encuentra el dispositivo cuando lo buscas en modo BT	El dispositivo no está en modo de pareo	Pon el dispositivo en modo de pareo
	Problema con el modo de pareo con el teléfono móvil	Reinicia el teléfono móvil

•

FICHA TÉCNICA

Conector	Micro USB
Rango de Frecuencia	20 Hz - 20 KHz
Sensibilidad	98 ± 3 dB
Impedancia (ohms)	16
Rango de Frecuencia (Mic)	50 Hz - 10 kHz
Sensibilidad (dB) (Mic)	-44 dB ± 3 dB
Potencia RMS	3 mW
THD	5 %
Batería	Li-ion (3.7 V, 65 mAh)
Bluetooth	3.0
Alcance	> 10 m
Peso	6 g
Compatibilidad	Dispositivos Bluetooth.

Garantía Limitada de Productos

Los Equipos y/o Accesorios Vorago están cubiertos por una garantía limitada por el tiempo indicado en la tabla de vigencia anexa, contando a partir de la fecha de adquisición, contra cualquier defecto de fabricación y funcionamiento, siempre y cuando hayan sido utilizados bajo condiciones normales de uso durante el periodo de la garantía y para lo cual fue fabricado. Vorago garantiza al comprador la ausencia de anomalías en lo referente a los materiales.

PRODUCTOS	VIGENCIAS
Equipos, Tablets, Celulares, Audio, Teclados, Mouse, Redes y Accesorios	12 Meses
Monitores *Excepto en Panel (Display de Pantalla) para el cual sólo será de 12 meses.	36 Meses*

Póliza de garantía

Importante: Favor de leer y llenar esta póliza de garantía y sellarla en la tienda en la compra del producto.

Producto: Manos Libres Bluetooth®	Sello del distribuidor
Modelo: BTE-300	
Marca: Vorago	
Número de serie:	
Número de factura:	
Fecha de entrega:	

Responsabilidades

La responsabilidad total de Vorago consistirá en reparar o reemplazar el producto, incluida la mano de obra y refacciones, sin ningún costo para el comprador cuando se devuelva al punto de venta, presentando esta Póliza de Garantía debidamente llenada y sellada por el establecimiento donde se adquirió el producto o copia del Comprobante o Recibo o Factura, en el que consten los datos específicos del producto objeto de la compraventa, en los cuales se especifica la fecha de compra, para verificar los tiempos dentro de Garantía. Vorago podrá utilizar piezas nuevas, restauradas o usadas en buenas condiciones para reparar o reemplazar cualquier producto, sin costo adicional para el consumidor. En el caso de Equipos y/o Accesorios que no tengan reparación, se generará el cambio por un producto similar o de características superiores. La presente Garantía cubre los gastos de transportación del producto que derive de su cumplimiento; los cuales serán atribuibles directamente al proveedor del producto.

En todo producto de reemplazo se renovará el periodo original de la garantía. Vorago se rige bajo las normas internacionales de fabricación de los productos.

Cómo obtener respaldo de la garantía

Los reclamos de garantía son procesados a través del punto de venta, durante los primeros 15 días posteriores a la compra, siempre y cuando cumplan con los requisitos. Los reclamos de garantía que no puedan ser procesados a través del punto de venta y toda inquietud relacionada con el producto adquirido deberán ser enviados con la guía prepagada por Vorago a la dirección de las oficinas centrales de Vorago en Francisco Villa No. 3, Col. San Agustín, C.P. 45645, Tlajomulco de Zúñiga, Jalisco, México. Para adquirir la guía prepagada hablar a Tel. 01 800 7867246.

Salvo en situaciones de fuerza mayor o caso fortuito, el tiempo de reparación en ningún caso será mayor a 30 días naturales contados a partir de la fecha de recepción del equipo en Vorago.

Exclusiones

Esta garantía no es válida en los siguientes casos:

- a) Cuando el producto se hubiese utilizado en condiciones distintas a las normales.
- b) Cuando el producto no hubiese sido operado de acuerdo con el instructivo de uso que se le acompaña.
- c) Cuando el producto hubiese sido alterado o reparado por personas no autorizadas por parte de Vorago.

Vorago no ofrece ninguna otra garantía expresa para este producto.

Para hacer válida la garantía, así como la adquisición de partes, componentes, consumibles y accesorios

Para hacer válida una garantía debe de enviarnos la siguiente información al correo:

garantias@voragolive.com

- 1.- Modelo y color
- 2.- Falla de producto
- 3.-Ticket o factura de compra (Digitalizado)
- 4.-Su Domicilio con CP, Teléfono y Nombre completo.

Disponibles en el establecimiento donde se adquirió el producto y/o en nuestras oficinas centrales:

Vorago, S.A. de C.V.
Francisco Villa No. 3
Col. San Agustín, C.P. 45645
Tlajomulco de Zúñiga, Jalisco, México.
Tel. 01 800 7867246

Importador:
Vorago, S.A. de C.V.
Francisco Villa No. 3
Col. San Agustín, C.P. 45645
Tlajomulco de Zúñiga, Jalisco, México.
Tel. 01 800 7867246



[www.vorago live .com](http://www.voragolive.com)